

I - ARABAKO BATZAR NAGUSIAK ETA ARABAKO LURRALDE HISTORIKOAREN FORU ADMINISTRAZIOA

ARABAKO BATZAR NAGUSIAK

18/2019 Foru Araua, urriaren 23koa, zeinaren bidez dirulaguntza bat emango baita ontzi arinetarako edukiontzia erosteko, eta berretsiko baita Arabako Foru Aldundiko Ingurumen eta Hirigintza Sailaren eta Aiarako Kuadrillaren arteko lankidetzaren hitzarmena

Arabako Batzar Nagusiek, 2019ko urriaren 23an egindako osoko bilkuran ondoko foru araua onetsi dute:

18/2019 Foru Araua, urriaren 23koa, zeinaren bidez dirulaguntza bat emango baita ontzi arinetarako edukiontzia erosteko, eta berretsiko baita Arabako Foru Aldundiko Ingurumen eta Hirigintza Sailaren eta Aiarako Kuadrillaren arteko lankidetzaren hitzarmena.

Arabako Foru Aldundiak ontziak biltzeko edukiontzia (horiak) erosi zituen 2007. urtean Arabako kuadrilla gehienentzat, ontzien gaikako bilketa ezartzeko laguntza emateko.

Aiarako Kuadrillan, une hartan, ez zen edukiontzirik behar, ontziak biltzeko hitzarmena izenpetu baitzuen GARBIKER SA enpresarekin, eta hitzarmen haren arabera, enpresa arduratu zen edukiontzia jartzeaz.

2005. urteaz geroztik, GARBIKER SA enpresarekin izenpetutako lankidetzaren hitzarmenaren bitartez eman du Aiarako Kuadrillak ontzi arinak gaika biltzeko zerbitzua eskualdeko bost udalerrietan.

Behin hitzarmen horren iraunaldia amaituta, eta gaia aztertu eta hartaz hausnartu ostean, erabaki du zerbitzua kuadrillak eskaintzen duen zerbitzu mankomunatuan sartzeko eta ontzien kudeaketa Arabako Foru Aldundiaren Jundizeko instalazioaren esku uztea. Horretarako, Arabako Foru Aldundiaren Ingurumen eta Hirigintza Sailaren laguntza eta elkarlana behar ditu, ontzietarako edukiontzia eskuratzeko.

Hiri hondakinak jasotzeko eta kudeatzeko gastuak handiak dira, herritarrak sakabanaturik eta landa eremuan bizi direlako, eta aintzat hartuta gainerako kuadrillei edukiontzia eman zizkietela gaikako bilketa ezarri zenean, bidezkoa da irizpide bera aplikatzea eta Aiarako Kuadrillari edukiontzia eskuratzeko laguntzea.

Toki Araubidearen Oinarriak arautzen dituen Legeak eta Euskadiko Toki Erakundeei buruzko apirilaren 7ko 2/2016 Legeak aurreikusten dute aldundiek toki erakundeei laguntzea, bermatzeko toki erakundeen eskumenekoak diren zerbitzuak lurralde historiko osoan eta modu egokian ematen direla. Horiek horrela, lege horiek aldundien berezko eskumen gisa ezartzen dute laguntza eta lankidetzaren juridikoa, ekonomikoa eta teknikoa ematea, batez ere, ekonomia eta kudeaketa ahalmen txikia duten toki erakundeei.

Arabako Foru Aldundiaren eta Aiarako Kuadrillaren arteko lankidetzaren gauzatzeko, beharrezkoa da lankidetzaren hitzarmena izenpetzea, bi administrazioen arteko harremanak arautzeko eta ezartzeko aldeek zein jardura gauzatu behar dituzten eta zein konpromiso hartu, aurreikusitako helburua lortzeko.

Ekonomia eta aurrekontu araubideari buruzko 53/92 Foru Arauaren 87. artikuluan aurrekontu luzapenaren araubidea arautzen da. Artikulu horren hirugarren apartatua adierazten denez, luzatutako kredituen zenbatekoa eta luzatutako aurrekontuari dagokion ekitaldiko abenduaren 31ra arteko behin betiko diru izendapenen kopurua bat bera izango da (...).

Foru Gobernu Kontseiluaren abenduaren 28ko 71/2018 Foru Dekretuaren bidez, Arabako Lurralde Historikoko 2018ko aurrekontua 2019ra luzatzeko irizpideak ezarri ziren. Haren 10. artikulua dirulaguntzei eta transferentziei buruzkoa da, eta hauxe ezartzen du: 1. Dirulaguntza eta transferentzia izendun arruntak zein kapitalekoak gauzatzeko baldintza izango da 2018ko ekitaldiko aurrekontuan sartuta egotea. 2. Xedapen edo hitzarmenetan aitortutako dirulaguntza arruntak edo kapital eragiketetarakoak Ekonomia eta Aurrekontu Araubidearen abenduaren 18ko 53/1992 Foru Arauak 87.3 artikuluan xedatutakoaren arabera emango dira.

Arabako Foru Aldundiaren 2017ko eta 2018ko gastuen aurrekontuetan honako dirulaguntza izendun hau onetsi zen:

“Edukiontzia erosteko dirulaguntza Aiarako Kuadrillarentzat. Hitzarmena,” 251.500,00 eurokoa, lau urterokori dagokiona.

2018ko aurrekontu 2019ra luzatuan “1 60207 6500 7650001 DIRULAGUNTZA AIARAKO KUADRILLARENTZAT” partida jasotzen da, konpromiso kreditua duena 2019ko, 2020ko, 2021eko, 2022ko eta 2023ko urteetarako. Kreditu hori ez zegoenez konprometituta 2018ko abenduaren 31n, beharrezkoa da Batzar Nagusiek onespena ematea dirulaguntza emateari dagokion foru arau bidez.

Dirulaguntza emateko ebazpena 2018ko abenduaren 31 baino lehen eman ez izanaren ondorioz, eta aurrekontua luzatu denez gero, Batzar Nagusiei dagokie, batetik, onestea dirulaguntza eman dadila eta, bestetik, berrestea dirulaguntza hori arautzeko Aiarako Kuadrillarekin egindako hitzarmena.

Artikulu bakarra. Onestea dirulaguntza eman dakiola Aiarako Kuadrillari ontzi arinak biltzeko edukiontzien erosketa diruz laguntzeko, Arabako Foru Aldundiak eta Aiarako Kuadrillak sinatutako lankidetzaren arabera, zeina eranskin gisa baitoa.

Azken xedapena. Foru arau hau argitaratu eta hurrengo egunean jarriko da indarrean.

Vitoria-Gasteiz, 2019ko urriaren 23a

Presidentea

PEDRO IGNACIO ELÓSEGUI GONZÁLEZ DE GAMARRA

**ARABAKO FORU ALDUNDIAREN INGURUMEN
ETA HIRIGINTZA SAILAREN ETA AIARAKO
KUADRILLAREN ARTEKO LANKIDETZA
HITZARMENA, ONTZI ARINAK BILTZEKO
EDUKIONTZIAK ESKURATZEKO**

Vitoria-Gasteiz, 2019ko aren... a

BILDU DIRA

Alde batetik, JOSEAN GALERA CARRILLO jauna, Arabako Foru Aldundiaren Ingurumen eta Hirigintza Saileko foru diputatua, foru sail horren egitura organikoa onesten duen otsailaren 9ko 17/2016 Foru Dekretuaren arabera dagozkion eskumenak baliatuz.

Bestetik, MAIDER BASTERRA IBARRETXE andrea, Aiarako Kuadrillako lehendakaria, azaroaren 20ko 63/1989 Foru Arauaren arabera dagozkion eskumenak baliatuz.

Bi aldeek lankidetzat hitzarmen hau sinatzeko behar den legezko gaitasuna aitortzen diote elkarri, eta hau

ADIERAZTEN DUTE

I.- Arabako Foru Aldundiak ontziak biltzeko edukiontzia (horiak) erosi zituen 2007. urtean Arabako kuadrilla gehientzat, ontzien gaikako bilketa ezartzeko laguntza emateko.

Aiarako Kuadrillan, une hartan, ez zen edukiontzirik behar, ontziak biltzeko hitzarmena izenpetu baitzuen GARBIKER SA enpresarekin, eta hitzarmen haren arabera, enpresa arduratuko zen edukiontzia jartzeaz.

II.- 2005. urteaz geroztik, GARBIKER SA enpresarekin izenpetutako lankidetzat hitzarmenaren bitartez eman du Aiarako Kuadrillak ontzi arinak gaika biltzeko zerbitzua eskualdeko bost udalerritan.

III.- Behin hitzarmen horren iraunaldia amaituta, eta gaia aztertu eta hartaz hausnartu ostean, erabaki du zerbitzua kuadrillak eskaintzen duen zerbitzu mankomunatuan sartzea eta ontzien kudeaketa Arabako Foru Aldundiaren

**CONVENIO DE COLABORACIÓN ENTRE EL
DEPARTAMENTO DE MEDIO AMBIENTE Y
URBANISMO DE LA DIPUTACIÓN FORAL DE
ALAVA Y LA CUADRILLA DE AYALA-
AIARAKO KUADRILLA PARA LA
ADQUISICIÓN DE CONTENEDORES PARA LA
RECOGIDA DE LA FRACCIÓN ENVASES
LIGEROS**

En Vitoria-Gasteiz, a ... de ... de 2019

REUNIDOS

De una parte, el Diputado Foral de Medio Ambiente y Urbanismo de la Diputación Foral de Álava, D. JOSEAN GALERA CARRILLO, en el ejercicio de las competencias que le corresponden, conforme al Decreto Foral 17/2016 de 9 de febrero de aprobación de la estructura orgánica del mencionado Departamento Foral.

Y de otra, la Presidenta de la Cuadrilla de Ayala-Aiarako Cuadrilla, DÑA. MAIDER BASTERRA IBARRETXE, en el ejercicio de las competencias que le corresponden, conforme a la Norma Foral 63/1989, de 20 de noviembre.

Ambas partes se reconocen plena capacidad legal para la suscripción del presente Convenio de colaboración, a cuyo efecto

EXPONEN

I.- La Diputación Foral de Álava en el año 2007 adquirió contenedores de envases (contenedor amarillo) para la mayoría de las cuadrillas alavesas, con el fin de apoyar la implantación de la recogida selectiva de envases.

En la cuadrilla de Ayala no eran necesarios en aquel momento ya que optó por un sistema de recogida y gestión de esta fracción en base a su acuerdo con GARBIKER S.A., por el cual los contenedores serían proporcionados por GARBIKER S.A.

II.- Desde el año 2005 la Cuadrilla de Ayala ha venido prestando en los cinco municipios de la comarca el servicio de recogida selectiva de envases ligeros a través de un convenio de colaboración suscrito con GARBIKER, S.A.

III.- Que, una vez finalizada la vigencia de dicho convenio, y tras un período de análisis y reflexión, desea incorporar dicho servicio en el servicio mancomunado que ofrece la cuadrilla y entregar para su gestión esta

Jundizeko instalazioaren esku uztea. Horretarako, Arabako Foru Aldundiaren Ingurumen eta Hirigintza Sailaren laguntza eta elkarlana behar ditu, ontzientarako edukiontziak eskuratzeko.

IV.- Kontuan hartuta hiri hondakinak jasotzeko eta kudeatzeko gastuak handiak direla, herritarrek sakabanaturik eta landa eremuan bizi direlako, eta aintzat hartuta gainerako kuadrillei edukiontziak eman zizkietela gaikako bilketa ezarri zenean, bidezkoa da irizpide bera aplikatzea eta Aiarako Kuadrillari edukiontziak eskuratzen laguntzea.

V.- Gainera, Toki Araubidearen Oinarriak arautzen dituen Legeak eta Euskadiko Toki Erakundeei buruzko apirilaren 7ko 2/2016 Legeak aurreikusten dute aldundiek toki erakundeei laguntzea, bermatzeko toki erakundeen eskumenekoak diren zerbitzuak lurralde historiko osoan eta modu egokian ematen direla. Horiek horrela, lege horiek aldundien berezko eskumen gisa ezartzen dute laguntza eta lankidetzak juridikoa, ekonomikoa eta teknikoa ematea, batez ere, ekonomia eta kudeaketa ahalmen txikia duten toki erakundeei.

VI.- Arabako Foru Aldundiaren eta Aiarako Kuadrillaren arteko lankidetzak gauzatzeko, beharrezkoa da lankidetzak hitzarmena izenpetzea, bi administrazioen arteko harremanak arautzeko eta ezartzeko aldeek zein jarduera gauzatu behar dituzten eta zein konpromiso hartu, aurreikusitako helburua lortzeko.

Horregatik guztiatik aldeek hitzarmen hau sinatzea hitzartu dute.

KLAUSULAK

LEHENENGOA.- XEDEA

Hitzarmen honen xedea da Arabako Foru Aldundiaren eta Aiarako Kuadrillaren arteko lankidetzak, ontzi arinen bilketa zerbitzua kuadrillaren zerbitzu mankomunatuan sartzeko eta, horretarako, edukiontziak eskuratzeko. Hori guztia Arabako Foru Aldundiaren eta Aiarako Kuadrillaren (HEMENDIK AURRERA ALDE SINATZAILEAK) eskumenen esparruan gauzatuko da.

fracción de recogida en la planta de Jundiz titularidad de la Diputación Foral de Álava, para lo cual precisa de la ayuda y colaboración para la adquisición de contenedores de envases de la Diputación Foral de Álava, a través de su Departamento de Medio Ambiente y Urbanismo.

IV.- Que dado que los gastos de recogida y gestión de los residuos urbanos son elevados por la dispersión de la población y su ruralidad y considerando que a las restantes cuadrillas se les proporcionaron dichos contenedores en las etapas iniciales de implantación de esta recogida selectiva, procede en aplicación del mismo criterio, colaborar con la Cuadrilla de Ayala-Aiarako Cuadrilla para su adquisición.

V.- Además, la Ley Reguladora de las Bases de Régimen Local como la Ley 2/2016, de 7 de abril, de Instituciones Vascas prevén diferentes mecanismos de ayuda de las Diputaciones al resto de Entidades Locales, a fin de garantizar la prestación integral y adecuada de los servicios de competencia de estos últimos en la totalidad del territorio histórico. En este sentido, las citadas leyes establecen como competencias propias de las Diputaciones la asistencia y cooperación jurídica, económica y técnica a aquellas, especialmente a las de menor capacidad económica y de gestión.

VI.- Que la colaboración de la Diputación Foral de Álava con la Cuadrilla de Ayala-Aiarako Cuadrilla conlleva la procedencia de suscribir un Convenio de Colaboración que regule las relaciones entre ambas Administraciones, estableciendo las actuaciones y compromisos de ambas partes para la consecución del fin previsto.

En base a los antecedentes reseñados, ambas partes acuerdan suscribir el presente Convenio que se regirá por las siguientes,

CLÁUSULAS

PRIMERA.- OBJETO

Constituye el objeto del presente Convenio la colaboración entre la Diputación Foral de Álava y la Cuadrilla de Ayala-Aiarako Cuadrilla para la incorporación del servicio de recogida de envases ligeros en el servicio mancomunado de la misma a través de la adquisición de contenedores para tal fin, dentro del ámbito de competencias que ostentan tanto la Diputación Foral de Álava como la propia Cuadrilla de Ayala-Aiarako Cuadrilla (en adelante, PARTES FIRMANTES).

278 edukiontzi eskuratuko dituzte; haietako 270 alde batetik kargatzen dira eta 3.200 litroko edukiera dute, eta 8 edukiontzi atzetik kargatzen dira eta 1.000 litroko edukiera dute. Edukiontzien ezaugarri teknikoak I. eranskinean daude jasota.

Amortizazio kuota guztiak lagundu ahal izango dira diruz, BEZa alde batera utzita, eta dirulaguntza jasoko duen aurrekontuaren arabera, zeina II. eranskinean baitago jasota. Lehenengo kuota 2019ko maiatzaren lekoa izango da.

BIGARRENA.- ALDEEN KONPROMISOAK

Hitzarmen honi jarraikiz, Aiarako Kuadrillak honako konpromiso hauek hartzen ditu:

a) Ontzi arinak biltzeko zerbitzua emateko beharrezkoak diren edukiontziak eskuratuko ditu.

b) Arabako Foru Aldundiaren aurrean egiaztatuko ditu edukiontzien ezaugarri teknikoak, eta I. eranskinean jasotako ezaugarriak betetzen dituztela frogatuko du.

c) Kuadrillak ematen duen informazioan oinarrituta eta hark hala erabakitzen badu, edukiontziak leasing kontratu bidez eskuratuko dira, eta diruz lagundu ahal izango den kontzeptu bakarra amortizazioa izango da, BEZa alde batera utzita. Ezingo dira diruz lagundu interesak eta bestelako finantza gastuak.

d) Gaikako bilketa zerbitzuaren bidez jasotzen diren hondakinak Ontziak Hautatu eta Sailkatzeko Instalaziora bidaliko dira, zeina Jundizen baitago.

2. Bere aldetik, Arabako Foru Aldundiak honako konpromiso hauek hartzen ditu:

Aiarako Kuadrillak edukiontziak eskuratzeko ordainketa edo ordainketak egin dituela adostutako moduan egiaztatu ostean, AFAk 197.700,40 € emango dizkio gehienez ere kuadrillari, honela banatuta:

1. 2019ko ekitaldian: 32.681,63 euro
2. 2020ko ekitaldian: 49.222,93 euro
3. 2021eko ekitaldian: 49.464,56 euro
4. 2022ko ekitaldian: 49.707,38 euro
5. 2023ko ekitaldian: 16.623,90 euro

HIRUGARRENA. - DIRULAGUNTZA JUSTIFIKATZEA ETA ORDAINTZEA

Incluye la adquisición de 278 contenedores; 270 de carga lateral y 3.200 l de capacidad y 8 de carga trasera y 1.000 l de capacidad cuyas especificaciones técnicas se incluyen en el anexo I.

Son objeto de financiación todas las cuotas de amortización, IVA excluido, según el presupuesto subvencionable incluido en el Anexo II, siendo la primera cuota la generada el 1 de mayo de 2019.

SEGUNDA.- COMPROMISOS DE LAS PARTES INTERVINIENTES

En virtud del presente Convenio, la Cuadrilla de Ayala-Aiarako Kuadrilla asume los siguientes compromisos:

a) Adquirirá los contenedores necesarios para la prestación del servicio de recogida selectiva de envases ligeros.

b) Acreditará ante la Diputación Foral de Álava las características técnicas de los contenedores justificando el cumplimiento de las especificaciones incluidas en el anexo I.

c) En base a la información aportada por la cuadrilla y por decisión de la misma, su adquisición será mediante contrato de leasing incluyendo como único concepto subvencionable el importe correspondiente a amortización, iva excluido. Los intereses y otros costes financieros no son objeto de subvención.

d) Los residuos provenientes del citado servicio de recogida selectiva de residuos serán enviados a la Planta de Selección y Clasificación de Envases de Jundiz.

2. Por su parte, la Diputación Foral de Álava asume los siguientes compromisos:

Previa acreditación por la Cuadrilla de Ayala, en la forma convenida, del pago o pagos realizados para la adquisición de los citados contenedores, la DFA abonará a la Cuadrilla de Ayala la cantidad máxima de 197.700,40 € según la siguiente distribución :

1. En el ejercicio 2019: 32.681,63 euros
2. En el ejercicio 2020: 49.222,93 euros
3. En el ejercicio 2021: 49.464,56 euros
4. En el ejercicio 2022: 49.707,38 euros
5. En el ejercicio 2023: 16.623,90 euros

TERCERA. - PAGO Y JUSTIFICACIÓN DE LA SUBVENCIÓN CONCEDIDA

1. Dirulaguntzaren urteko ordainketa aurrez egingo da hiru hilez behin. Hiruhileko bakoitzaren hasieran, AFAK hiruhileko horri dagokion zenbatekoa aurreratuko dio Kuadrillari, eta Kuadrillak gerora egiaztatu beharko du ordainketa. Ez dira hiruhilabete bateko ordainketak egingo aurreko hiruhilekoko aurrerakina egiaztatu ez bada. Dena dela, aurreko ekitaldiko azken hiruhilekoko aurrerakinaren egiaztagiriak aurkezteko epemuga hurrengo urteko urtarrilaren 31 izango da.

2. Salbuespenez, lehenengo ordainketa, 2019ko ekitaldiari dagokiona, ordainketa bakarrean ordainduko da, 2019ko abenduaren 31 baino lehen. Ordainketa horri dagozkion egiaztagiriak 2020ko urtarrilaren 31 baino lehen entregatu beharko dira.

3. Ordainketa egiteko, erakundeak hauek erantsi behar ditu:

Edukiontzia leasing bidez eskuratzeko Kuadrillak eta enpresa esleipendunak izenpetutako hitzarmena, zeina behin bakarrik entregatu behar den, hitzarmena izenpetutakoa.

Idazkariak egindako ziurtagiria, gastua gauzatzeko egin diren kontratazioak Herri Administrazioen Kontratuen Legeak ezarritakoa betez egin direla adierazten duena. Behin bakarrik entregatu behar da, hitzarmena izenpetutakoa.

Kuadrillak enpresa esleipendunari egindako ordainketa bakoitzaren bankuko ordainagiriak. Amortizazioari dagokion zatia soilik (BEZa alde batera utzita) lagundu ahal izango da diruz.

LAUGARRENA. - DIRULAGUNTZEN BATERAEZINTASUNA

Deialdi honen bitartez emandako dirulaguntza bateraezina izango da Arabako Foru Aldundiaren beste sail batzuetatik edo horiei atxikitako erakundeetatik jasotako beste edozein dirulaguntzarekin, salbu eta bi aldeek batera berariazko baimena eman badute.

Onar daiteke beste administrazio nahiz erakunde publiko edo pribatu batzuek (estatukoak nahiz nazioartekoak) dirulaguntzak ematea edo beste diru sarrera batzuk jasotzea, baldin eta haien kopurua ez bada, bakarka nahiz beste diru laguntza batzuekin batera, diruz laguntzen den inbertsioaren kostua baino handiagoa.

1.-Cada pago anual de la subvención se realizará de forma anticipada trimestralmente. Al inicio de cada trimestre, la DFA anticipará a la Cuadrilla el importe correspondiente a ese trimestre quedando pendiente de su justificación por parte de la Cuadrilla. No se efectuarán los abonos trimestrales si previamente no se ha justificado el anticipo del trimestre anterior. En todo caso, se establece como fecha límite para presentar la justificación del anticipo del último trimestre del ejercicio anterior, el 31 de enero del año siguiente.

2. Excepcionalmente el primer pago, correspondiente al ejercicio 2019, se realizará en un único pago antes del 31 de diciembre de 2019. La justificación correspondiente a este pago deberá ser aportada antes del 31 de enero de 2020.

2. Para el pago, la entidad debe adjuntar:

Contrato de suministro de contenedores mediante leasing entre la cuadrilla y la entidad adjudicataria, a aportar por una única vez tras la firma del convenio.

Certificación expedida por el secretario o secretaria, en la que conste que las contrataciones necesarias para la ejecución del gasto se han realizado en cumplimiento de lo establecido en la ley de contratos de las administraciones públicas. A aportar una única vez tras la firma del convenio.

Justificantes bancarios inherentes a cada pago hecho por la cuadrilla a la entidad adjudicataria, siendo únicamente subvencionable la parte abonada correspondiente a la amortización (IVA excluido).

CUARTA. - INCOMPATIBILIDAD DE SUBVENCIONES

La subvención concedida será incompatible con cualquier otra ayuda económica o subvención a que puedan acogerse en otros departamentos de la propia diputación foral u organismos adscritos a éstos, salvo que expresamente hayan sido autorizadas por las partes de forma conjunta.

Se podrá admitir la percepción de otras subvenciones procedentes de cualesquiera administraciones o entes públicos o privados, nacionales o internacionales, u otros ingresos siempre que el importe de las mismas sea de tal cuantía que, aisladamente o en concurrencia con otras subvenciones, no supere el coste de la actividad subvencionada.

Beste laguntza batzuk ere jaso direla eta, jardueraren kostuaren gehiegizko finantzaketa gertatuko balitz, erakunde onuradunak gehiegizko zatia itzuli beharko du, bai eta berandutza interesak ordaindu ere.

BOSGARRENA.– JARRAIPEN BATZORDEA

1. ALDE SINATZAILEEK adosten dute jarraipen batzorde bat eratzea, hitzarmen hau eta haren bidez hartutako konpromisoak beteko direla egiaztatzeko, zaintzeko eta kontrolatzeko mekanismo gisa.

2. Honakoak izango dira jarraipen batzordearen zereginak:

- a.) Hitzarmen hau gauzatzen dela egiaztatzea, zaintzea eta kontrolatzea.
- b.) Hitzarmen honi dagokionez azal daitezkeen interpretazio eta betetze arazoak ebaztea eta, hala badagokio, proposamenak egitea.
- c.) Hitzarmen honen xede diren jarduketak betetzen direla bermatzeko beharrezkoak diren neurriak proposatzea.
- d.) Hitzarmen hau suntsiaraztea adostea bertan ezarritako kasuetan.

3. Jarraipenerako batzordea honela osatuko da:

- a) Arabako Foru Aldundiko Ingurumen eta Hirigintza Saileko Zuzendaritzaren titularrak edo hura ordezkatuko duen pertsona; hura izango da batzordeburua.
- b) AFAko ordezkari bat, AFAk izendatua.
- c) Aiarako Kuadrillako lehendakaria edo hura ordezkatuko duen pertsona.
- d) Aiarako Kuadrillako ordezkari bat, Kuadrillak izendatua.

4. Batzordeburuak egingo du jarraipen batzordea biltzeko deialdia honako kasu hauetan behintzat:

- a.) Urte bakoitzaren amaieran, kontratuaren xedea lortzen ari den ala ez baloratzeko eta horren berri emateko.
- b.) Kontratuaren baldintzak aldatzea dakarten aldaketak daudenean.
- c.) ALDE SINATZAILEetako batek eskatzen duenean, batzordearen berriazko zereginekin lotutako edozein gai jorratzeko.

Si en el caso de concurrencia con otras ayudas se produjera un exceso de financiación respecto del coste de la actividad, la entidad beneficiaria deberá reintegrar el exceso junto con los correspondientes intereses de demora.

QUINTA.– COMISIÓN DE SEGUIMIENTO

1. Las PARTES FIRMANTES acuerdan constituir una Comisión de Seguimiento como mecanismo de seguimiento, vigilancia y control de la ejecución del presente Convenio y de los compromisos adquiridos en su virtud.

2. Son funciones propias de la Comisión de Seguimiento:

- a.) Realizar las funciones de seguimiento, vigilancia y control de la ejecución del presente Convenio.
- b.) Resolver y proponer, en su caso, los problemas de interpretación y cumplimiento que puedan plantearse en relación con el presente Convenio.
- c.) Proponer las medidas precisas para garantizar el cumplimiento de las actuaciones objeto del presente Convenio.
- d.) Acordar la extinción del presente Convenio en los supuestos previstos en el mismo.

3. La Comisión de Seguimiento tendrá la siguiente composición:

- a) La persona titular de la Dirección del Departamento de Medio Ambiente y Urbanismo de la DFA, o persona en quien aquélla delegue o sustituya; sobre la que recaerá la Presidencia de dicha Comisión.
- b) Una persona representante de la DFA, designado por la DFA.
- c) La Presidenta de la Cuadrilla de Ayala-Aiarako Cuadrilla, o persona en quien aquélla delegue o sustituya.
- d) Una persona representante de la Cuadrilla de Ayala-Aiarako Cuadrilla, designada por la misma.

4. La Comisión de Seguimiento será convocada por la Presidencia, al menos, en los siguientes supuestos:

- a.) Al final de cada año, para valorar y dar cuenta de la evolución seguida en la consecución del objeto del presente Convenio.
- b.) En todo caso, siempre que se produzcan cambios que impliquen o requieran una modificación de las condiciones del presente Convenio.
- c.) Cuando sea solicitado por cualquiera de las PARTES FIRMANTES al objeto de tratar cualquier asunto

5. ALDE SINATZAILEEK jarraipen batzordean aktiboki parte hartzeko konpromisoa hartzen dute, haren helburuak eta xedea egoki betetzeko eta erdiesteko.

SEIGARRENA.– HITZARMENA ALDATZEKO ARAUBIDEA

1. Hitzarmen honen edukia aldatu ahalko da; horretarako ALDE SINATZAILEEK hala erabaki beharko dute berariaz. Aldaketa eranskin gisa jasoko da hitzarmenean.

2. ALDE SINATZAILEAK beharturik daude hitzarmen honen xedea, izaera edo baldintzak alda ditzakeen edozein gertaera berariaz eta berehala jakinaraztera.

3. Zehatzago, hitzarmen honetan hasiera batean ezarri eta jasotako ekintzak aldatzeko edo ordeztzeko, beharrezkoa izango da ALDE SINATZAILEEN berariazko erabakia.

4. Hitzarmenean egiten diren aldaketak edo ordezpenak al bait azkarren jakinarazi behar zaizkio jarraipen batzordeari.

ZAZPIGARRENA.– HITZARMENAREN INDARRALDIA ETA LUZAPENA

1. Hitzarmen honek lau urteko iraupen zehatza izango du, formalizatzen denetik.

2. Dena dela, aurreko atalean ezarritako epea amaitu aurretik, ALDE SINATZAILEEK adostasunez erabaki ahalko dute gehienez lau urtez luzatzea edo suntsiaraztea.

ZORTZIGARRENA.– HITZARMENA SUNTSIARAZTEA

1. Hitzarmen hau suntsiaraziko da xede dituen jarduerak betetzen direnean edo hauetako arrazoiren bat bada hura desagiteko:

a) ALDE SINATZAILEEK hitzarmena suntsiarazteko erabakia hartzea indarraldia amaitu aurreko edozein momentutan.

b) ALDE SINATZAILEEK onartutako betebeharrak eta konpromisoak ez betetzea.

comprendido dentro de las funciones propias de dicha Comisión.

5. Las PARTES FIRMANTES se comprometen a participar activamente en el seno de la Comisión de Seguimiento para la óptima consecución de sus fines y objeto.

SÉXTA.– RÉGIMEN DE MODIFICACIÓN DEL CONVENIO

1. El contenido del presente Convenio podrá ser modificado, requiriéndose para ello acuerdo expreso de las PARTES FIRMANTES, siendo debidamente incorporado al mismo como adenda.

2. Las PARTES FIRMANTES quedan obligadas a notificarse de forma expresa e inmediata cualquier eventualidad susceptible de alterar o afectar al objeto, naturaleza o condiciones del presente Convenio.

3. En concreto, la modificación, alteración o sustitución de las acciones inicialmente previstas e incluidas en el presente Convenio requerirá acuerdo expreso de las PARTES FIRMANTES.

4. Toda modificación, alteración o sustitución del presente Convenio habrá de ser notificada a la mayor brevedad posible a la Comisión de Seguimiento.

SÉPTIMA.– PLAZO DE VIGENCIA Y PRÓRROGA DEL CONVENIO

1. El presente Convenio tendrá una duración determinada de cuatro años desde su formalización.

2. En cualquier momento anterior a la finalización del plazo previsto en el apartado anterior las PARTES FIRMANTES podrán acordar unánimemente su prórroga por un período de hasta cuatro años adicionales, o su extinción.

OCTAVA.– EXTINCIÓN DEL CONVENIO

1. El presente Convenio se extinguirá por el cumplimiento de las actuaciones que constituyen su objeto o por incurrir en alguna de las siguientes causas de resolución:

a) La adopción por las PARTES FIRMANTES de un acuerdo de extinción del Convenio, en cualquier momento anterior a la finalización de su plazo de vigencia.

b) El incumplimiento de las obligaciones y compromisos asumidos por alguna de las PARTES FIRMANTES.

c) Baliogabetasuna adierazten duen ebazpen judiziala ematea.

2. ALDE SINATZAILEetako batek uste badu beste aldeak ez dituela bete hitzarmen honen bidez hartutako betebeharrak edo konpromisoak, alde ez-betetzailerari eta jarraipen batzordeari jakinarazi beharko die, desadostasunen eta asmoen berri modu arrazoituan azaltzen duen idatziaren bidez.

3. Jarraipen batzordeko lehendakariak sortu den gatazkaren berri emango die batzordeko gainerako kideei, eta behin ustezko ez-betetzaileraren entzunaldi eta kontradikzio izapidea beteta, ebazpena emango du batzordearen baitan. Ebazpena kideen gehiengoak onetsita emango da.

4. Aurreko atalean aipatutako ebazpenak adierazitako epea igarotzen bada eta ebazpena bete ez bada, hura bideratu duen aldeak hitzarmena suntsiarazi ahalko du, behin alde ez-betetzailerari eta jarraipen batzordeari jakinarazi ostean.

5. Hitzarmena suntsiarazten bada aurreko atalean ezarritako arrazoren bat tarteko, alde salatzaileari eragindako kalteak ordaindu behar izatea ekar lezake, betiere jarraipen batzordeak ezarritako irizpideak betez.

6. Nolanahi ere, hitzarmena suntsiaraziz gero, likidatu egingo da, ALDE SINATZAILEetako bakoitzaren betebeharrak eta konpromisoak zehazteko, Sektore Publikoaren Araubide Juridikoaren urriaren 1eko 40/2015 Legearen 52. artikuluan xedatutakoari jarraiz.

BEDERATZIGARRENA. – HITZARMENAREN IZAERA ETA JURISDIKZIOA

1. Hitzarmen honek izaera administratiboa du, eta honako hauek ezarritako administrazio arteko lankidetzak hitzarmen barruan sartzen da: Sektore Publiko Araubide Juridikoaren urriaren 1eko 40/2015 Legearen 47.a) artikulua eta Arabako Foru Aldundiaren Antolakuntza, Jardunbide eta Araubide Juridikoaren abenduaren 18ko 52/1992 Foru Arauaren 79. artikulua. Hori dela eta, hitzarmenaren interpretazioa eta garapena honako arautegi hauetan ezarritakoaren arabera izango da: Sektore Publiko Araubide Juridikoaren urriaren 1eko 40/2015 Legearen 3. eta 47. artikulua eta ondorengoak; Toki Araubideko Oinarrien apirilaren 2ko 7/1985 Legearen 55. artikulua, (betiere Toki Administrazioaren Arrazionaltasun eta

c) El dictado de una resolución judicial firme que declare de su nulidad.

2. En el supuesto de que alguna de las PARTES FIRMANTES entendiera que existe un incumplimiento por la otra parte firmante de las obligaciones o compromisos asumidos en virtud del presente Convenio habrá de notificar a la parte presuntamente incumplidora y a la Comisión de Seguimiento un escrito en el que exponga motivadamente el objeto de discordia y sus pretensiones.

3. La Presidencia de la Comisión de Seguimiento dará cuenta al resto de integrantes de dicha Comisión del conflicto suscitado, quien, una vez cumplidos los trámites de audiencia y contradicción para con la parte presuntamente incumplidora, adoptará una resolución en el seno de la misma, acordada entre sus integrantes por mayoría.

4. Si, en su caso, transcurriera el plazo indicado en la resolución señalada en el apartado anterior para su efectivo cumplimiento, la parte que lo dirigió podrá proceder a la resolución del presente Convenio, previa notificación a la parte incumplidora y a la Comisión de Seguimiento.

5. La resolución del presente Convenio por la causa contemplada en el apartado anterior podrá conllevar la indemnización de los perjuicios causados a la parte denunciante, en atención a los criterios establecidos, en su caso, por la Comisión de Seguimiento.

6. En todo caso, la extinción del presente Convenio dará lugar a la liquidación del mismo al objeto de determinar las obligaciones y compromisos de cada una de las PARTES FIRMANTES, estándose para ello a lo dispuesto en el artículo 52 de la Ley 40/2015, de 1 de octubre, de Régimen Jurídico del Sector Público.

NOVENA.– NATURALEZA DEL CONVENIO Y JURISDICCIÓN

1. El presente Convenio tiene naturaleza administrativa, correspondiéndose con la tipología de los convenios interadministrativos de colaboración contemplados en el artículo 47.1 a) de la Ley 40/2015, de 1 de octubre, de Régimen Jurídico del Sector Público, así como en el artículo 79 de la Norma Foral 52/1992, de 18 de diciembre, de Organización, Funcionamiento y Régimen Jurídico de la Diputación Foral de Álava, rigiéndose su interpretación y desarrollo en los términos establecidos en los artículos 3, 47 y siguientes de la Ley 40/2015 de 1 de octubre, de Régimen Jurídico del Sector Público, el artículo 55 de la Ley 7/1985 de 2 de abril, Reguladora de las Bases del Régimen Local, tras su modificación por la Ley 27/2013, de 27 de diciembre, de Racionalización y

Iraunkortasunaren abenduaren 27ko 27/2013 Legeak egindako aldaketa kontuan hartuta), eta gainerako arautegi aplikagarriak.

2. Hitzarmen hau interpretatzean, aldatzean, suntsiaraztean eta haren ondorioen inguruan sor daitezkeen gatazkak bosgarren klausulan ezarritako jarraipen batzordeak aztertu eta ebaztiko ditu. Hori posible ez balitz, auzigaien berri izateko eskudunak izango dira administrazioarekiko auzi ordenako jurisdikzio organoak.

**HAMARGARRENA. – HITZARMENA
ARGITARATZEA ETA HAREN BERRI EMATEA.**

Arabako Foru Aldundiaren Antolakuntza, Jardunbide eta Araubide Juridikoaren abenduaren 18ko 52/1992 Foru Arauak 79. artikuluan ezarritakoarekin bat etorritik, hitzarmen hau ALHAOn argitaratuko da behin sinatu eta gero.

Onarpena eta adostasuna adierazteko, aldeek hitzarmen honen bi ale sinatu dituzte, goiburuan adierazitako tokian eta egunean.

D. JOSEAN GALERA CARRILLO JN.

Arabako Foru Aldundiko Ingurumen eta Hirigintza Saileko foru diputatua

Sostenibilidad de la Administración Local, así como la demás legislación y normativa de aplicación.

2. Las controversias que pudieran surgir sobre la interpretación, modificación, resolución y efectos del presente Convenio se someterán para su resolución a la Comisión de Seguimiento contemplada en el mismo. Si ello no fuera posible, serán competentes para conocer las cuestiones litigiosas los órganos jurisdiccionales del orden contencioso-administrativo.

**DÉCIMA.– PUBLICACIÓN Y COMUNICACIÓN
DEL CONVENIO.**

De conformidad con lo dispuesto en el artículo 79.4 de la Norma Foral 52/1992, de 18 de diciembre, de Organización, Funcionamiento y Régimen Jurídico de la Diputación Foral de Álava, una vez suscrito el presente Convenio será objeto de publicación en el Boletín Oficial del Territorio Histórico de Álava.

Como expresión de su consentimiento y conformidad los comparecientes firman por duplicado ejemplar el presente Convenio, en el lugar y la fecha indicados en el encabezamiento.

MAIDER BASTERRA IBARRETXE AND.

Aiarako Kuadrillako lehendakaria

I. ERANSKINA: Ezaugarri teknikoak
ALDE BATETIK KARGATZEN DEN EDUKIONTZIAREN EZAUGARRIAK

ANEXO I: Especificaciones técnicas
CARACTERISTICAS DEL CONTENEDOR DE CARGA LATERAL

FICHA TÉCNICA

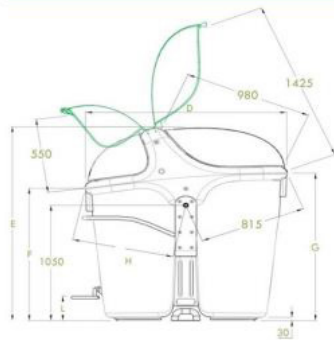

Capacidad nominal (litros)
3.200

Carga nominal (Kg)
1.280

Anchura total contenedor (mm) A
1.880

Anchura máxima en la zona superior (mm) B
1.760

Anchura (mm) (dispositivo elevación) C
1.760

Profundidad total contenedor (mm) D
1.520

Altura total contenedor (mm) E
1.755

Altura del borde de carga del lado usuario (mm) F
1.200

Altura del borde de carga del lado calle (mm) G
1.340

Altura del pedal estándar al suelo (mm) L
223

Angulo máximo apertura tapa lado calle (°)
90°

Espesor medio de las tapas (mm)
5

Espesor medio de cubeta (mm)
7

Peso total en vacío del contenedor RSU (Kg)
150

ENSAYOS REALIZADOS

Sobre las primeras unidades del nuevo contenedor plástico y sus componentes se han realizado diversos ensayos y certificaciones que a continuación se detallan:

Pruebas de resistencia de los elementos y mecanismos del contenedor

Se han simulado 5 años de vida del contenedor, realizando 237.959 maniobras de accionamiento sobre el pedal del contenedor.



ATZETIK KARGATZEN DEN EDUKIONTZIAREN EZAUGARRIAK
CARACTERISTICAS DEL CONTENEDOR DE CARGA TRASERA

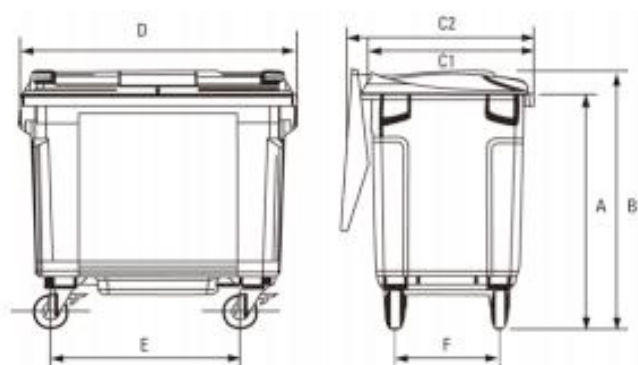

- **Altura** *A (B)*
 - 1200 mm (1295 mm).
- **Ancho** *E (F)*
 - 860 mm (740 mm).
- **Fondo**

<i>C1</i>	1070 mm.
<i>D</i>	1265 mm.
<i>C2</i>	1105 mm.
- **Peso** 56 kg.
- **Carga útil** 400 kg.
- **Masa total autorizada** 456 Kg